

(SWE)

## Trappfunktion

Följ anvisning för "anslutning", men byt ut punkterna 2 och 3 mot punkterna 9, 10 och 11 nedan.

9. Anslut fasen till plinten märkt med "C" på tvåvägsströmbrytaren.
10. Anslut plinten märkt "L1" på strömbrytaren till "L1" på dimmern. Anslut plinten märkt "L2" på strömbrytaren till den återstående plinten märkt med "L2" på dimmern.
11. Anslut ledaren som går till last till plinten märkt med  på dimmern.

(ENG)

## Staircase function

Follow the instructions for "connection", but replace paragraphs 2 and 3 to paragraphs 9, 10 and 11 below.

9. Connect the phase to the terminal of the two-way switch marked "C".
10. Connect the terminal of the switch marked "L1" to the dimmer terminal marked "L1". Connect the terminal of the switch marked "L2" to the remaining dimmer terminal marked "L2".
11. Connect the wire that goes to load to the dimmer terminal marked with .

(DEU)

## Wechselschaltung

Folgen Sie den Anweisungen für den Anschluss, aber ersetzen die Absätze 2 und 3, um die Ziffern 9, 10 und 11 unten.

9. Forbind fasen med skruen i klemrækken, som er merket med "C" på tovejsafbryderen.
10. Verbinden Sie den Anschluss "L1" auf dem Switch zu einem der am Dimmer gekennzeichneten Klemmen. Verbinden Sie den Anschluss "L2" auf den Schalter, um den verbleibenden Terminal mit dem Dimmer markiert.
11. Schließen Sie den Draht, der an der Glühlampen / Transformator an das Terminal markiert geht  am Dimmer.

(FIN)

## VaihtokytKentä

Noudata kytKentäohjeita, mutta vaihda kohdat 2 ja 3 alla oleviin kohtiin 9, 10 ja 11.

9. Kytke vaihejohdin kaksitiekatkaisimien liittimeen, jossa on merkki "C".
10. Kytke katkaisimen liitin, jossa on merkki "L1", säätimen "L1" liittimeen. Kytke liitin, jossa on merkki "L2", katkaisimen jäljellä olevaan nuolella "L2" merkittyyn liittimeen.
11. Kytke hehkulamppuun/muuntajaan menevä johdin himmentimen liittimeen, jossa on merkki .

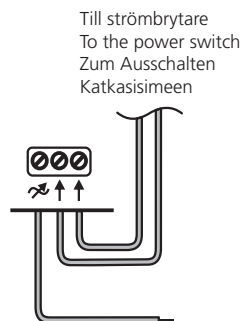
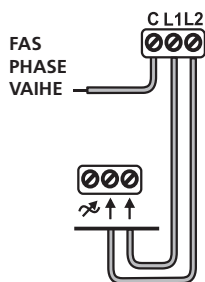

Till strömbrytare  
To the power switch  
Zum Ausschalten  
Katkaisimeen

Till last  
To load  
Für Glühlampen / Transformatoren (EVGs)  
To hehkulamppuun/muuntajaan

(SWE) INSTALLATIONSANVISNING

(ENG) INSTALLATION INSTRUCTIONS

(DEU) INSTALLATIONSANLEITUNG

(FIN) ASENNUSOHJE

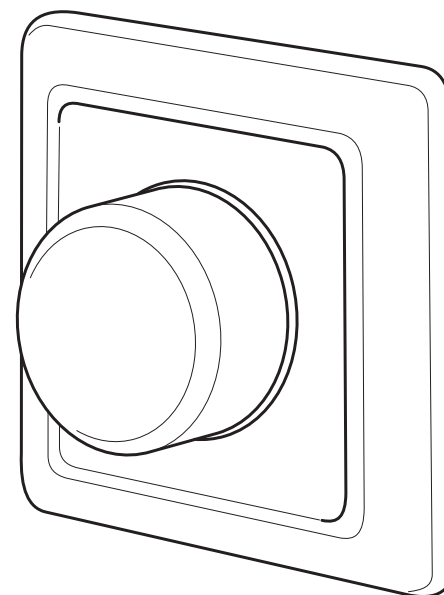

## Universaldimmer VD100

VADSBO 

SWE

## Installationsanvisning för dimmer

För LED 1-100W, 230V halogen, glödljus och elektroniska transformatorer.

Använd inte dimmern till lysrör, fläktar eller ringkärnor.

Installation får endast utföras av behörig elektriker.

### Omkoppling mellan fram- och bakkantsreglering

**OBS!** Denna omkoppling, om så krävs, ska endast utföras av behörig installatör. Fel typ av styrning gentemot fel typ av last kan skada dimmer och/eller last. Vid osäkerhet om hur tilltänkt last ska regleras bör kontakt tas med lastens tillverkare.

Vadsbo ersätter inte kostnader som uppkommit p.g.a. felaktig inställning.

VD100 kan ställas om mellan fram- och bakkantsreglering.

Olika typer av laster kräver olika typer av reglering.

Vid omställning ska strömmen brytas. Flytta samtliga bryggor belägna till höger om inkopplingsplinten (F) för att byta typ av reglering. Det är av yttersta vikt att samtliga bryggor flyttas för att inte skada dimmern. Vid bakkantsreglering ska samtliga bryggor sitta på den övre raden och vid framkantsreglering på den nedre. Bakkantsreglering är standard från fabrik.

## Anslutning

1. Bryt strömmen.
2. Anslut fasen till en av plintarna märkt med L1 eller L2 på dimmern.
3. Anslut ledaren som fortsätter till last till plinten på dimmern märkt med  (se kopplingsschema).
4. Nollan skall vara ansluten direkt till last. Är den bruten i apparatdosan, koppla ihop med toppklämma eller annan anslutning.
5. Montera dimmern (A) i apparatdosan. Se till att inga kablar kläms.
6. Vid behov, justera minsta nivå med hjälp av det övre vridreglaget i hålet (E).  
Finjustera eventuellt flimmer med det nedre reglaget.
7. Skruva fast höljet (B) med medföljande mutter (C).
8. Tryck fast vredet (D) med ett enkelt tryck.

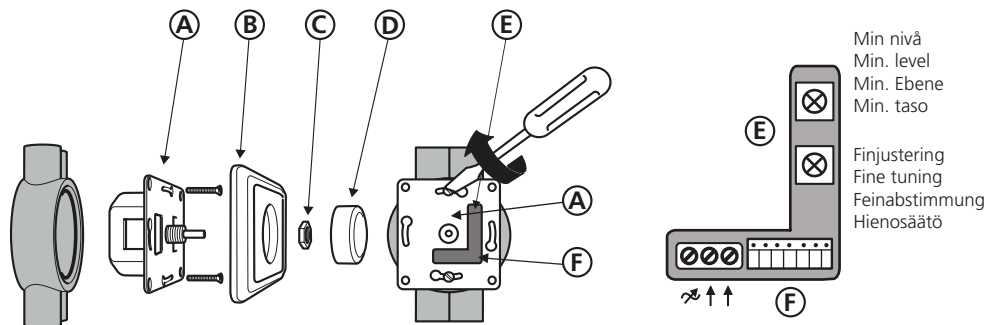

ENG

## Installation instructions for dimmer

For electronic transformers, 230V halogen, incandescent and LED 1-100W. Do not use the dimmer for fluorescent lighting, fans or toroids. **Electronic equipment must be installed by an authorized electrician.**

### Switching between leading and trailing edge control

**NOTE!** This change, if required, is only allowed to be done by a licensed electrician. Wrong type of control towards the wrong type of load might damage dimmer and / or load. If unsure how to control intended load please contact load manufacturer. Vadsbo do not reimburse costs occurred due to incorrect setting.

VD100 is switchable between leading and trailing edge control. Different type of load require different type of regulation.

When changing between leading and trailing edge control the dimmer shall be powerless.

Move all of the jumpers located to the right of the terminal block (F) to change the type of control. It is of utmost importance that all jumpers are moved to not damage the dimmer.

At trailing edge, all dimmers shall be placed on the top line, and at leading edge at the bottom. Trailing edge control is standard setting from factory.

## Connection

1. Disconnect the power.
2. Connect the phase to one of the dimmer terminals marked L1 or L2.
3. Connect the wire that continues to load to the dimmer terminal marked  (see wiring diagram).
4. The null/neutral shall be connected to the load. If it is punct in the wall box, connect with top clamp or other connection.
5. Install the dimmer (A) in the wall box. Make sure that no wires are pinched.
6. If necessary, adjust the minimum level using the upper rotary knob in the hole (E).  
Fine tune any flickering with the lower knob.
7. Attach the cover (B) with the supplied nut (C).
8. Attach the button (D) with a simple push.

DEU

## Installationsanleitung für Dimmer

Der LED-Dimmer VD100 ist geeignet für 230V Halogenlampen, Glühlampen und 230V LED Lampen von 1-100W. Verwenden Sie den Dimmer nicht für Leuchtstofflampen, Motoren, Ventilatoren oder Ringkerntransformatoren. Die Installation muss von einer Elektrofachkraft durchgeführt werden!

### Umschaltung zwischen Phasenan- und Phasenabschnittsregelung

Verschieden Lasten erfordern verschiedene Dimmverfahren.

Beim Umschalten zwischen Phasenan- und Phasenabschnittsregelung muss der Dimmer vom Netz getrennt werden.

Verwenden Sie die Jumper auf der rechten Seite des Anschlussblocks (F) um zwischen Phasenan- und Phasenabschnittsregelung umzuschalten. Wenn alle Jumper auf der oberen Reihe gesteckt sind, wird mittels Phasenabschnitt gedimmt. Werden alle Jumper auf die untere Reihe gesteckt, wird mittels Phasenanschnitt gedimmt, was auch die Werkseinstellung ist. Es ist extrem wichtig, dass alle Jumper umgesteckt werden, da der Dimmer sonst beschädigt werden kann.

**HEINWEIS!** Diese Einstellung sollte nur von einer Elektrofachkraft vorgenommen werden. Eine falsche Einstellung kann den Dimmer und oder die Leuchte zerstören. Wenn Sie sich unsicher sind, ob Ihre Leuchte/Transformator mit Phasenan- und Phasenabschnittsregelung gedimmt werden muss, wenden Sie sich bitte an den Hersteller. Vadsbo erstattet keine Schäden, welche durch eine Falsche Einstellung des Dimmverfahrens entstanden sind.

## Verbindung

1. Trennen Sie die Zuleitung vom Netz (Sicherung, FI-Schalter).
2. Schließen Sie die Phase zu einem der L1 oder L2 am Dimmer gekennzeichneten Klemmen.
3. Schließen Sie die Glühlampen/Transformator an den Ausgang des Dimmers .
4. Der Nullleiter (N) wird direkt an der Glühlampe oder dem Transformator angeschlossen.
5. Montieren Sie den Dimmer in der Unterputzdose und achten Sie darauf, dass alle Leitungen gut verstaut sind.
6. Falls notwendig, können Sie mit dem oberen Trimmer (E) die minimale Helligkeit einstellen.  
Falls die angeschlossenen Leuchten flackern, können Sie dies mit dem unteren Trimmer korrigieren.
7. Befestigen Sie die Blende (B) mittels der mitgelieferten Mutter (C).
8. Der Drehknopf (D) wird nun einfach aufgesteckt.

Till glödljus/transformator  
For incandescent / transformer  
Für Glühlampen / Transformatoren (EVGs)  
To hehkulamppuun/muuntajaan

Glödljus/transformator med 12V lampa  
Incandescent / transformer with 12V bulb  
Glühlampe / Niedervolt-Halogen Netzteil  
Hehkulamppuun/muuntajaan 12V lampu

FIN

## Valonsäätimen asennusohjeet

Elektronisille muuntajille, 230V halogeenilampuille, hehkulam-puille ja LED 1-100W.

Älä käytä säädintä loisteputkille tai rengassydänmuuntajille. Asennuksen saa tehdä vain valtuutettu sähköasentaja.

### Nousevan tai laskevan vaihekulman valinta

**HUOM!** Tämä on muutos, jonka saa suorittaa vain valtuutettu sähköasentaja. Väärä säätötyyppi voi vahingoittaa himmennintä tai valaisinta. Jos olet epävarma siitä, miten ohjata valaisintasi, ota yhteyttä valaisimen toimittajaan. Vadsbo ei vastaa virheellisestä asennuksesta johtuvista vioista. VD100 on asetettavissa nousevan tai laskevan vaihekulman säätöön.

Erityyppiset kuormat vaativat erilaista säätelyä. Kun vaihdat vaihekulman säätöä, varmista että virta on katkaistu. Siirrä kaikki liittimissä (F) oikealla olevat jumpperit säädön muuttamiseksi.

On erittäin tärkeää, että kaikki jumpperit siirretään, muuten himmennin voi vahingoittua.

Laskevan vaihekulman säädössä, aseta jumpperit yläriville. Nousevan vaihekulman säädössä aseta jumpperit alariville. Tehdasasetuksena on nousevan vaihekulman säätö.

## Kytkenä

1. Katkaise virta.
2. Kytke vaihejohdin liittimeen, jossa on merkki L1 tai L2.
3. Kytke hehkulamppuun/muuntajaan jatkuva johdin himmentimen liittimeen, jossa on merkki  (katso myös kytkentäkaaviota).
4. Nollajohdin pitää kytkeä suoraan hehkulamppuun/muuntajaan. Jos se on katkaistu laitekotelossa kytke se sopivalta liittimellä.
5. Asenna himmennin (A) laitekoteloon. Katso ettei mikään johto jää puristuksiin.
6. Säädä tarvittaessa minimitasoa käyttäen ylempää pyörivää nuppia reikään (E).  
Hienosäätö tahansa vilkkuminen alemman nuppi.
7. Kiinnitä kansi (B) mukana tulevalla mutterilla (C).
8. Paina nappi (D) paikoilleen yhdellä painalluksella.

Av / På  
Off / On  
Aus / Ein  
Pois / Päälle

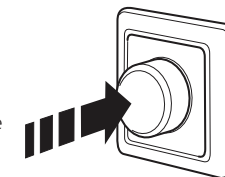

Höj / Sänk  
Increase / Decrease  
Heller / Dunkler  
Ylös / Alas

