

VEGA 1 DEEP

Viktig information

Läs noggrant igenom informationen innan installationen påbörjas. Installationen ska göras av behörig elektriker.

Val av LED-driftdon

Vega 1 deep är anpassad för att drivas med ett LED-driftdon med konstantström för 350mA (1,2W) eller 500mA (2W). Framspänningsfall max 3,3V.

Bad och våtrum

Om armaturen monteras i ett tätt undertak, är armaturen godkänd för IP21. Annars gäller IP20.



Klassbeteckning



Spänning



Effekt



Kapplingsklass



Dimbar
med rätt
LED-driftdon



Håltagning



Ställbarhet



Socket



CE-märkt

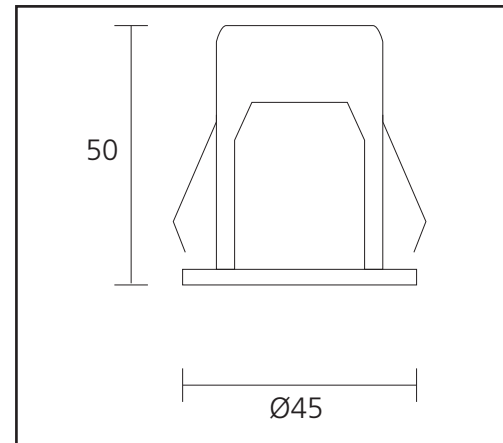

VARNING!

Anläggningen (LED-driftdonet) måste vara strömlöst när man ansluter eller tar bort LED-armaturen från anläggningen, annars kan "LYSDIODEN" förstöras.

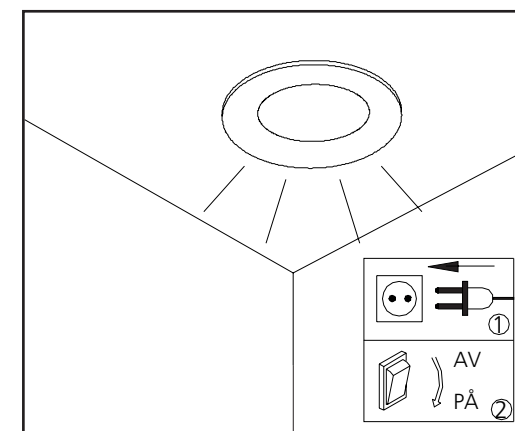
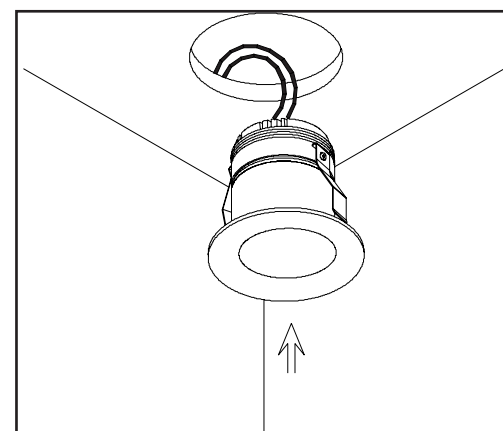
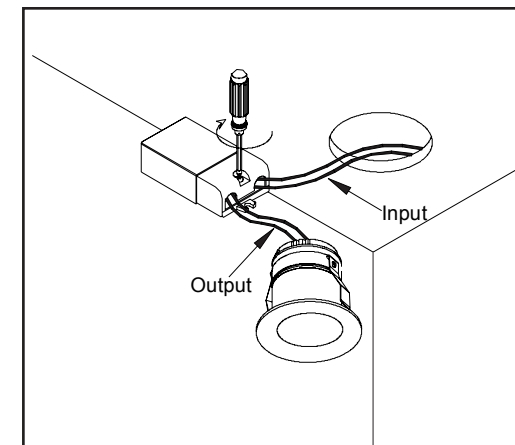
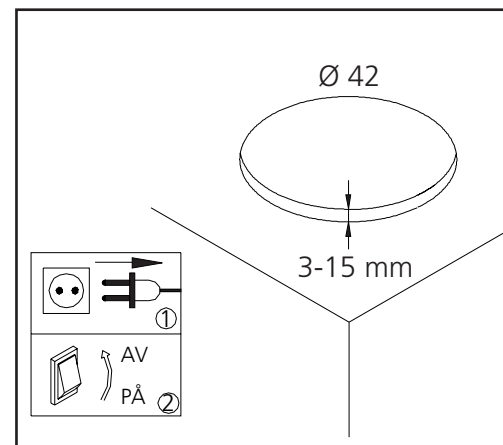

| Benämning | E-nr | Art-nr |
|--------------------------------------|-----------|--------|
| Vega 1 deep 1,2W 350mA 3000K 12° vit | 74 718 77 | 2804 |
| | | |
| | | |
| | | |

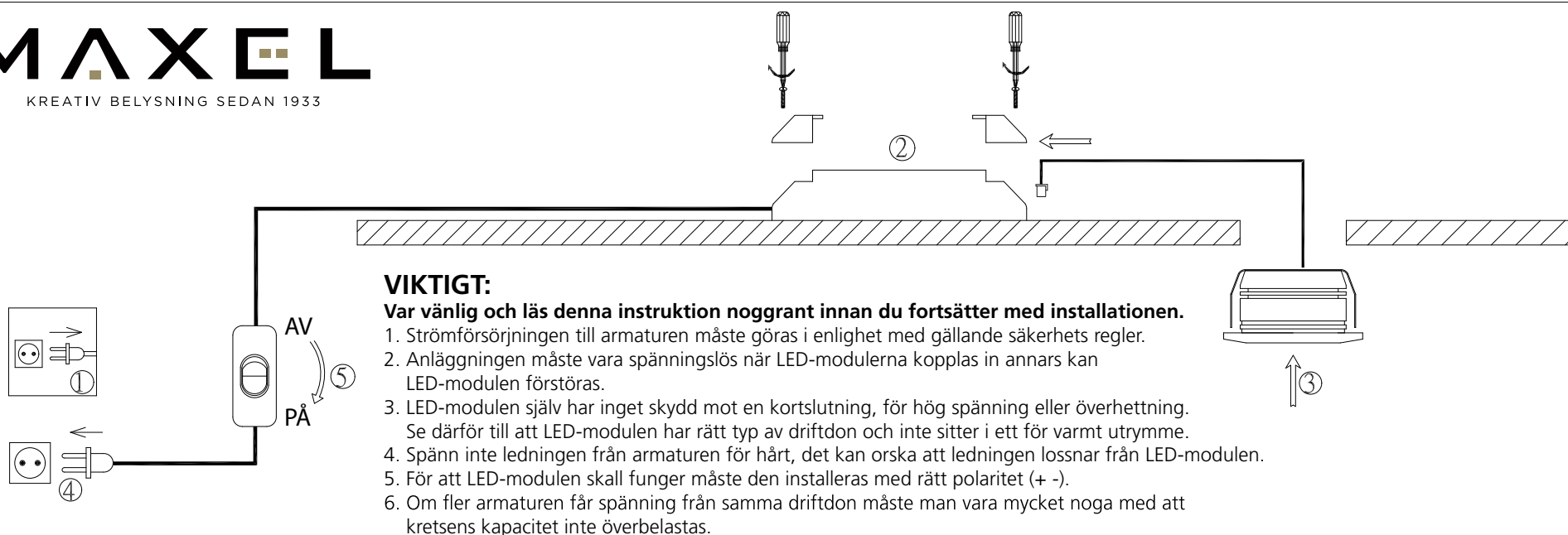

Kopplingschema - Serie LED

1. En avslutningsloop måste pluggas in i förgreningssuttaget om uttaget inte är fullt, detta för att sluta slingan.
2. Är alla uttag upptagna med armaturen behöver man inte använda loopen.

